

Safety 1st

min 29" - max 38"

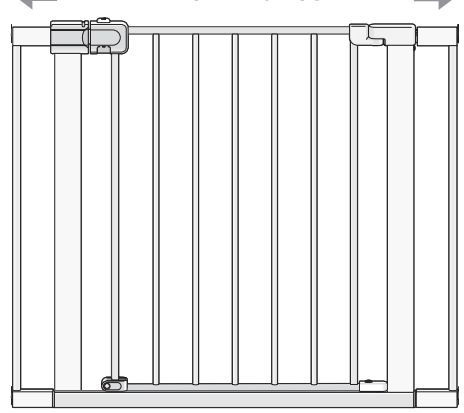

SIMPLE PASS WALK-THROUGH GATE

Age: 6 to 24 months.
Adult assembly required.

Keep this instruction sheet for future reference, as it contains important information.

WARNING:

Children have died or been seriously injured when gates are not securely installed.

- **TO PREVENT FALLS, NEVER use pressure mount gate at top of stairs.**
- **ALWAYS** install and use gates as directed using all required parts.
- **STOP** using when a child can climb over or dislodge the gate.
- Use only with the locking/latching mechanism securely engaged.
- **NEVER** use to keep child away from pool.
- Discontinue use of the gate if it becomes damaged, broken, or disassembled.
- Intended for use with children from 6 months through 24 months.
- Install according to manufacturer's instructions.
- **ALWAYS** install as close to the floor as possible.
- This product will not necessarily prevent all accidents. **NEVER** leave child unattended.
- Gate is not meant to replace proper adult supervision.

WARNING:

You **MUST** install wall cups to keep the gate in place. Without wall cups, child can push out and escape.

CAUTION:

- **ALWAYS** check regularly to ensure gate and locking systems are secure. Tighten locking hardware as necessary. **DO NOT** over-tighten.
- **DO NOT** use gate if any parts are missing or broken. Contact Dorel Juvenile Group for replacement parts and instructional literature if needed.
- **DO NOT** use any replacement parts not provided by Dorel Juvenile Group.
- **DO NOT** substitute parts or try to modify the product in any way. Parts not provided and approved by Dorel Juvenile Group may result in an unsafe product.

Care and Maintenance: **DO NOT** immerse in water. Wipe with a damp cloth and dry.

1 Lay out all parts

Parts List:

- Basic Gate (1)
- Small Extensions (2)
- Top Extension Caps (2) **A**
- Bottom Extension Caps (2) **B**
- Pressure Bumpers (4)
- Wall Cups (4)
- Adhesive Pads (4)

Tools Needed (not included):

- Measuring Tape
- Pencil
- Remove all contents from packaging and discard box, and/or poly bags.
- Lay out all parts.
- Do not return this product to the place of purchase. To address any issues or for helpful information on assembly/installation or use, please visit us at www.safety1st.com to chat with us there. You can also text us at (812) 652-2525 or call Consumer Care at (800) 544-1108. Have ready the model number (GA146) and date code (manufacture date) located on inside of gate panel.

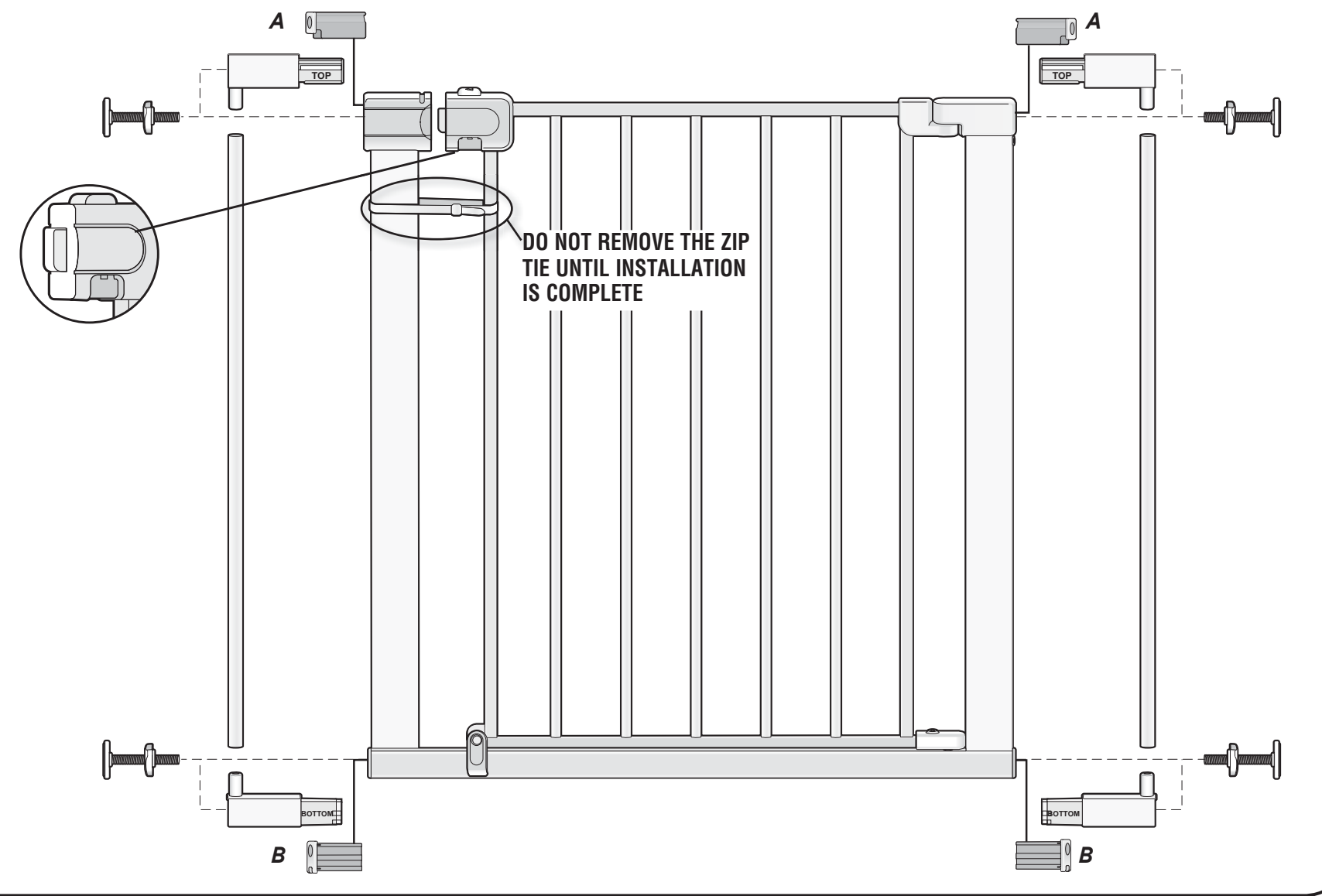

2 Measure opening

If Opening is... Up to **32"** → Go to step **3**

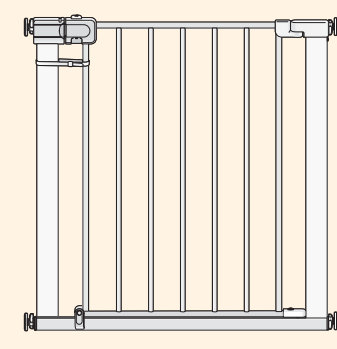

If Opening is... Up to **35"** → Use **1** extension, Go to steps **2a - 2c**

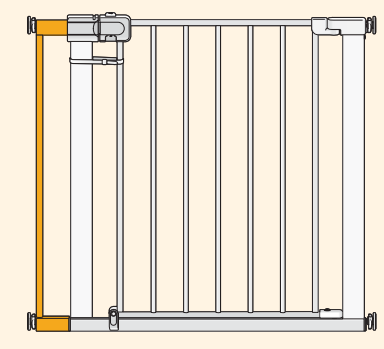

If Opening is... Up to **38"** → Use **2** extensions, Go to steps **2a - 2d**

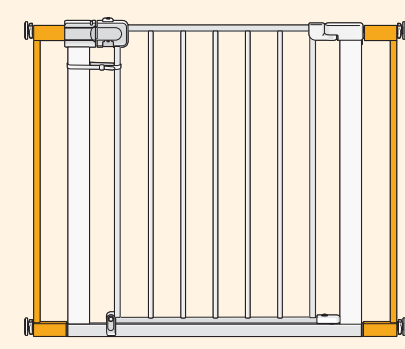

2a Assemble extension

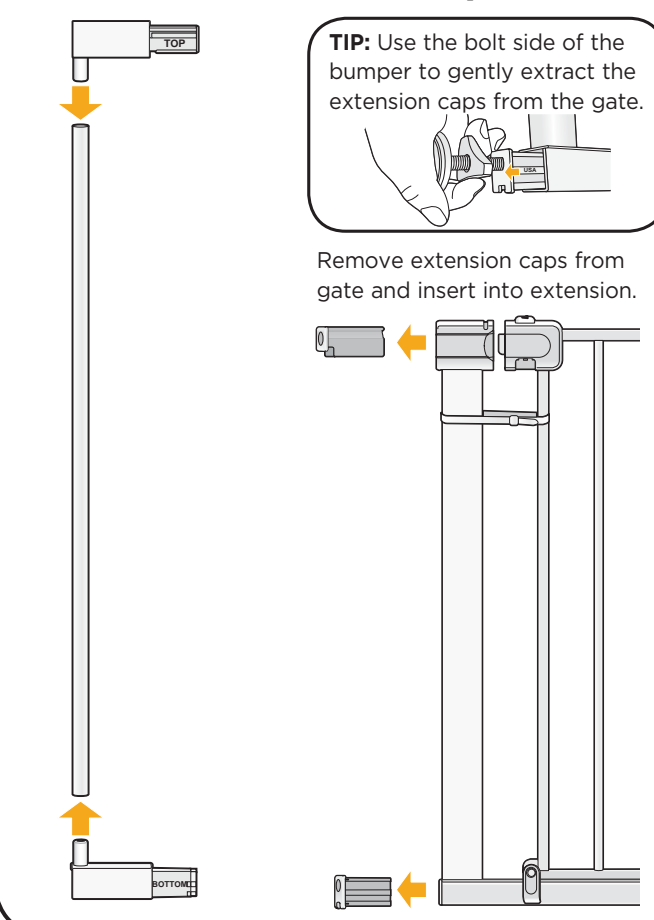

TIP: Use the bolt side of the bumper to gently extract the extension caps from the gate.

Remove extension caps from gate and insert into extension.

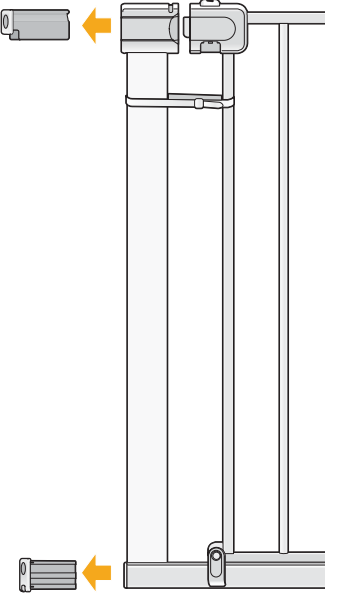

2b Transfer extension caps

Add **1** extension when opening is up to 35".

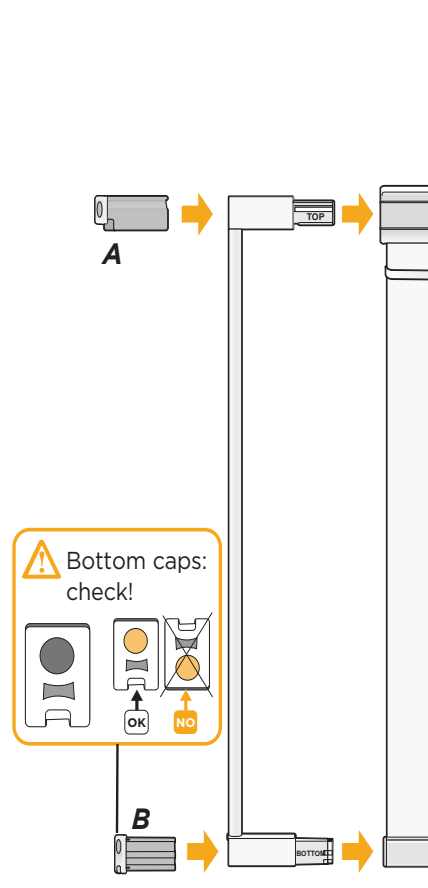

2c Add extension

Add **2** extensions when opening is up to 38".

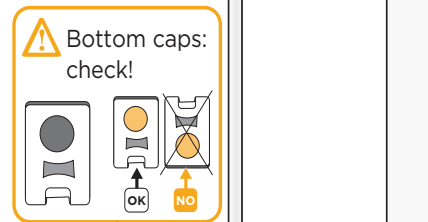
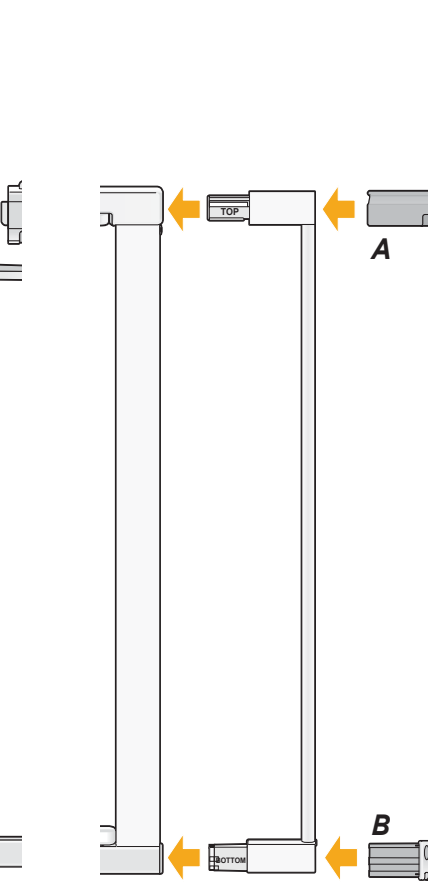

3 Insert pressure bumpers into 4 corners

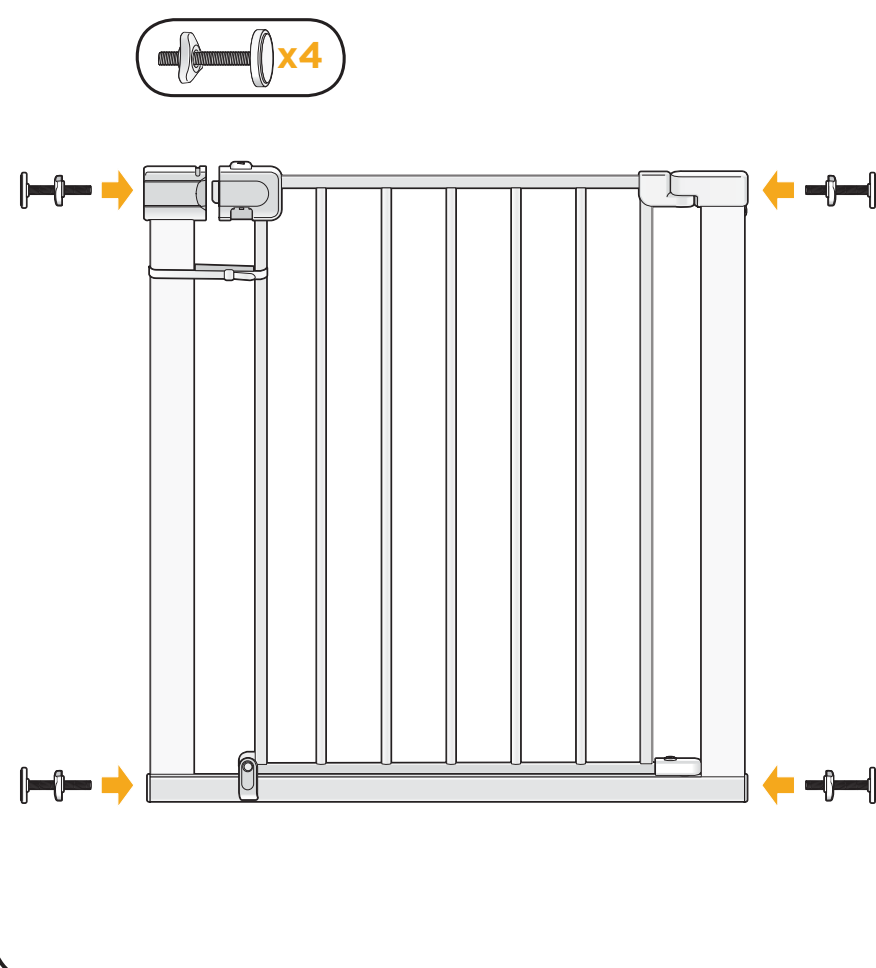

4 Install wall cups

- Wall cups **MUST** be installed for maximum safety.
- **DO NOT** remove adhesive until step **4f**
- Install gate centered and flush to floor.

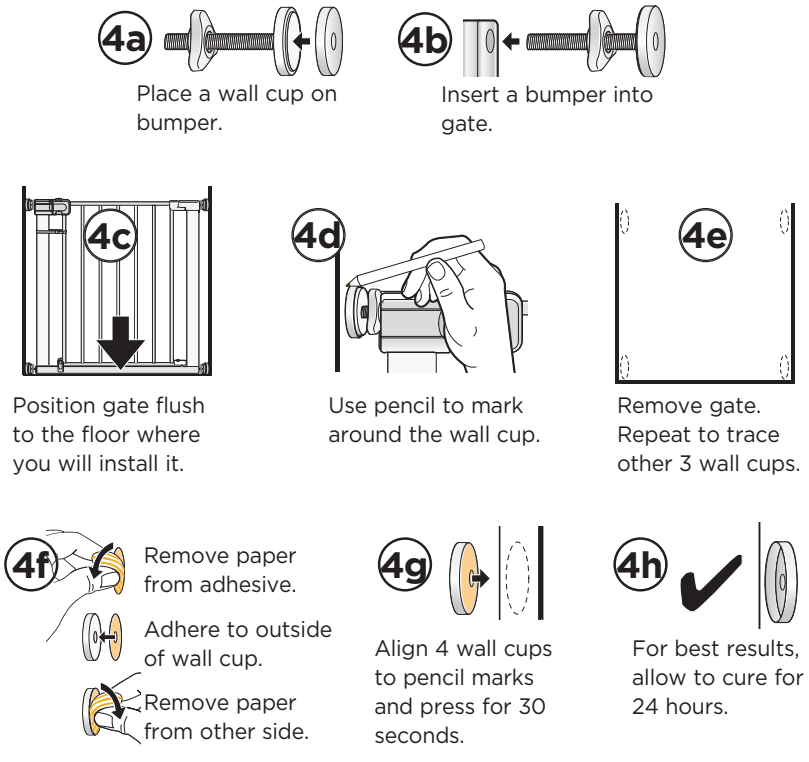

5 Install in doorway

TIP: Think about which side you'll want the handle on during daily use when you position the gate.

Position gate in wall cups. Hand tighten top and bottom pressure bumpers until gate is firmly in place.

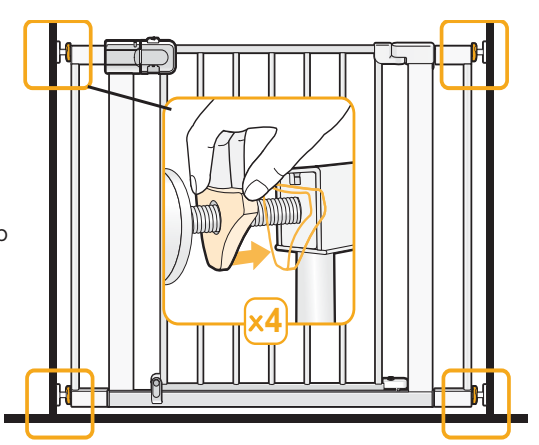

6 Check and re-check the indicator

Be sure to re-check the indicator regularly and re-tighten the bolts if you see any red when gate is closed. Any red showing indicates the gate is unlatched.

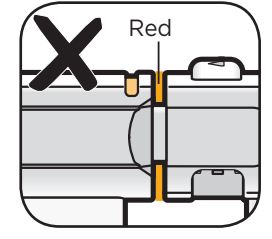

To use

7 Remove zip tie, remove 'STOP' sign, raise swing stops and open gate

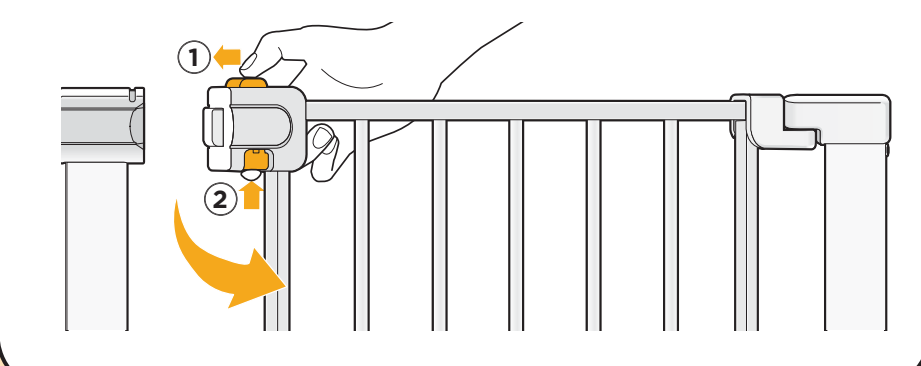

Optional: Using the swing stops

Gate will swing both ways unless one of the swing stops is down. Gate will not swing at all if both swing stops are down.

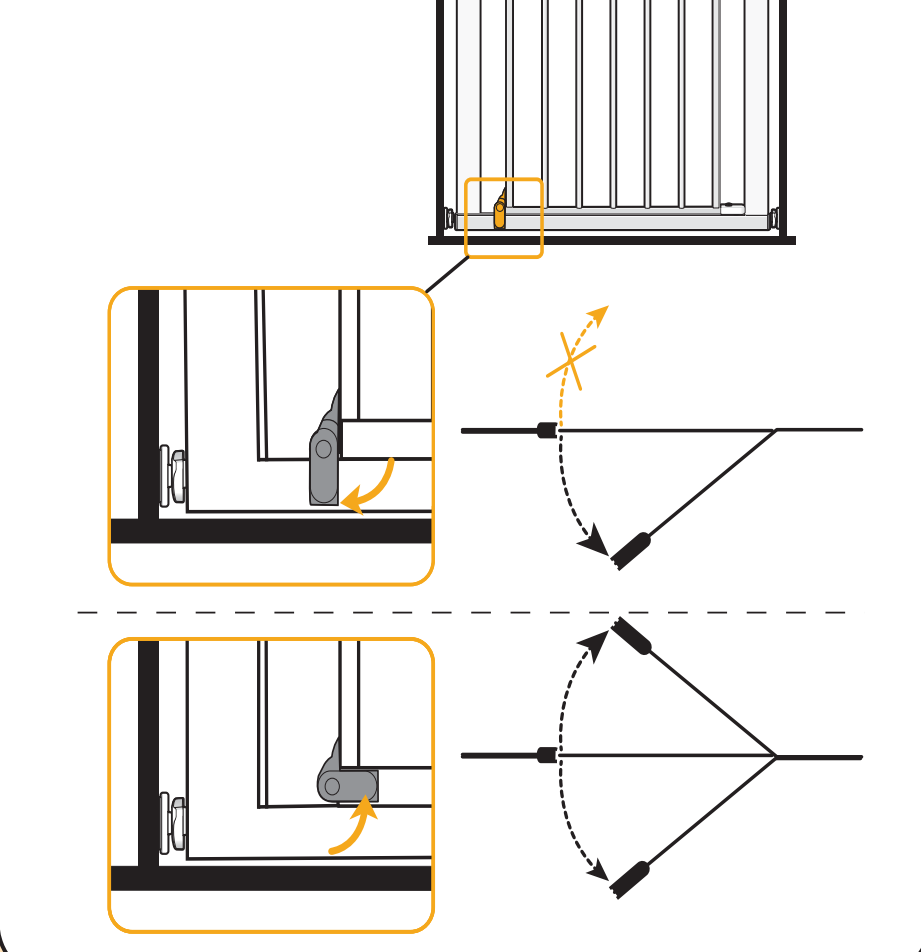

⚠️ ADVERTENCIA:

- Han muerto o se han lesionado gravemente unos cuantos niños por culpa de barreras mal instaladas.
- **PARA EVITAR ACCIDENTES, NUNCA** use la puerta instalada a presión en la parte superior de la escalera.
 - Instale y use **SIEMPRE** las barreras según las instrucciones, incluyendo todas las piezas indicadas.
 - **NO SIGA** usando cuando el niño pueda trepar por encima o burlar el cometido de las barreras.
 - Utilice exclusivamente con el mecanismo de cierre bien asegurado.
 - **NUNCA** la use para evitar que el niño ingrese a la piscina.
 - Deje de usar la puerta si se daña, rompe o desarma.
 - Diseñado para su uso con niños de 6 a 24 meses.
 - Instale la puerta siguiendo las instrucciones del fabricante.
 - **SIEMPRE** instale la puerta lo más cerca posible del piso.
 - Este producto no puede prevenir todos los accidentes. **NUNCA** deje solo al niño.
 - La puerta no fue diseñada para reemplazar la apropiada supervisión de un adulto.

⚠️ ADVERTENCIA:

DEBE instalar las tapas de pared para que la puerta no se mueva. Sin las tapas de pared, el niño puede empujarla y escapar.

⚠️ PRECAUCIÓN:

- **SIEMPRE** revise con frecuencia para asegurarse de que la puerta y los sistemas de tranca estén firmes. Ajuste los elementos de traba según necesidad. **NO** ajuste excesivamente.
- **NO UTILICE** la puerta si alguna de sus piezas falta o está rota. Si necesita piezas de reemplazo o instrucciones adicionales, comuníquese con Dorel Juvenile Group.
- **NO** use ninguna pieza de repuesto que no sea proporcionada ni aprobada por Dorel Juvenile Group.
- **NO** reemplace partes ni intente modificar el producto de ninguna manera. El uso de piezas no proporcionadas o aprobadas por Dorel Juvenile Group puede resultar en un producto poco seguro.



Cuidado y mantenimiento:
NO SUMERJA la unidad en agua. Utilice un paño húmedo y luego séquela.

1 Ordenar todas las partes

Lista de partes:

- Puerta básica (1)
- Extensiones pequeña (1)
- Tapas de extensión superior (2) **A**
- Tapas de extensión inferiores (2) **B**
- Topes a presión (4)
- Tapas de pared (4)
- Almohadillas adhesivas (4)

Herramientas necesarias (no incluidas):

- Cinta métrica
- Lápiz
- Retire todo el contenido del embalaje y deseche la caja y/o las bolsas de polietileno.
- Despliegue todas las piezas.
- No devuelva este producto al lugar donde lo compró. Para abordar cualquier problema u obtener información útil sobre armado/instalación o uso, visítenos en www.safety1st.com o chatee con nosotros para sacarse dudas. También puede enviarnos un mensaje al (812) 652-2525 o llamar al Servicio de Atención al Cliente al (800) 544-1108. Tenga a mano el número de modelo (GA146) y el código de fecha (fecha de fabricación), ubicado en el interior del panel de la puerta.

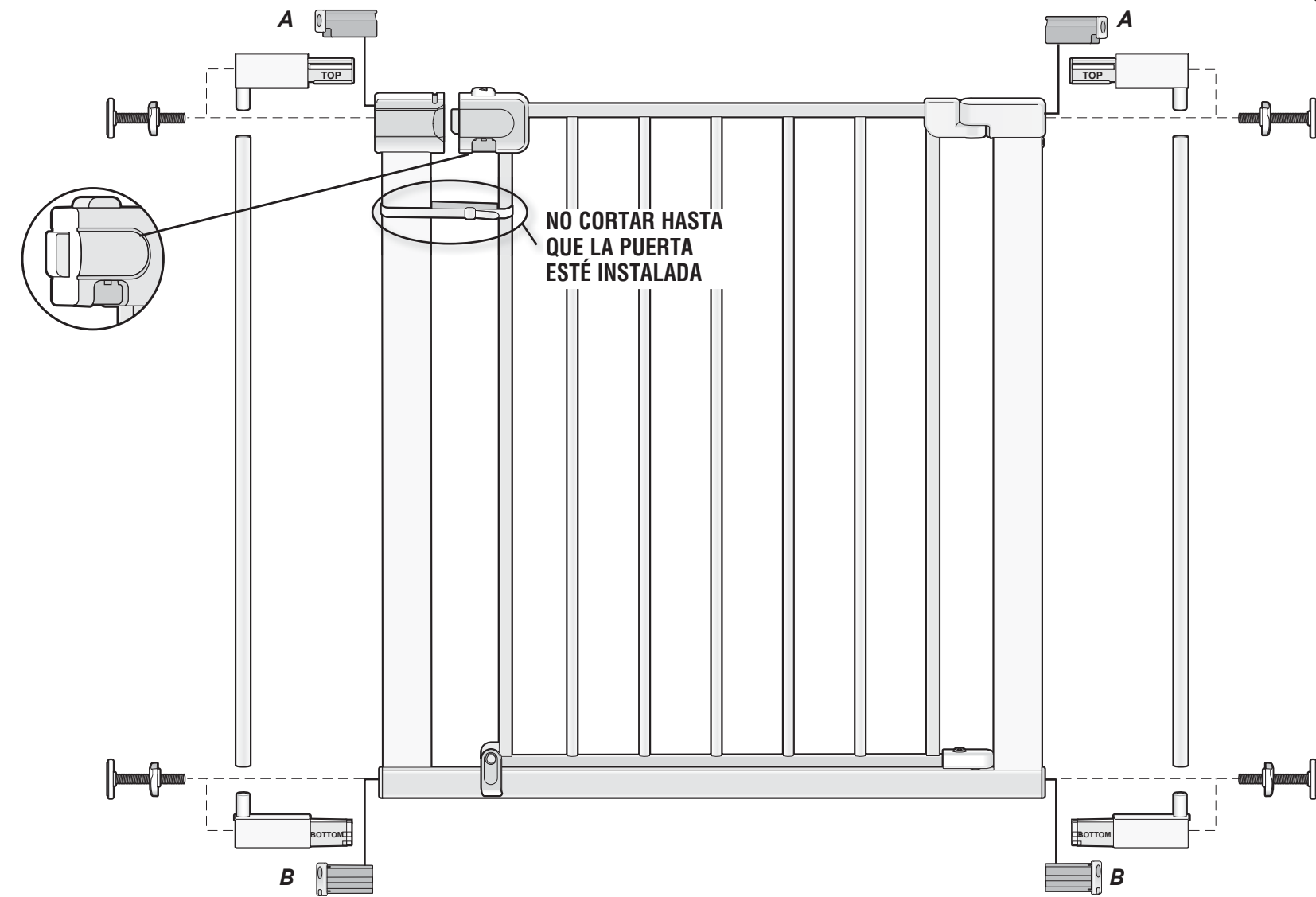

2 Medir abertura

Si la abertura es...

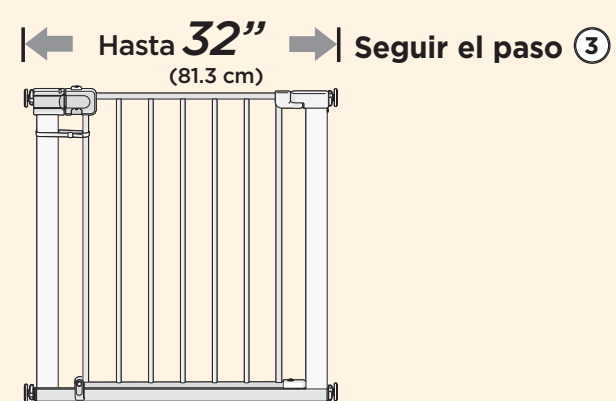

Si la abertura es...



Si la abertura es...



2a Armar extensión

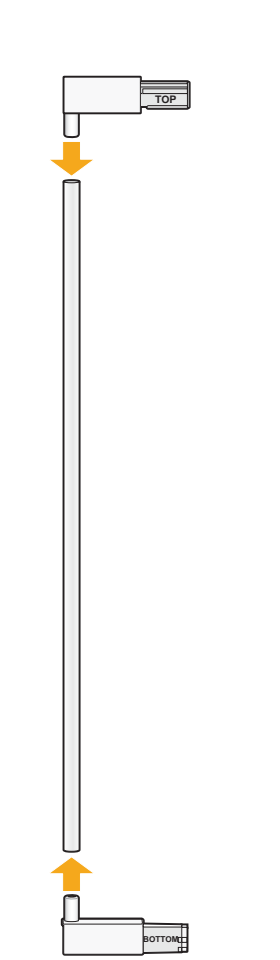

2b Traspasar las tapas de la extensión



2c Agregar la extensión

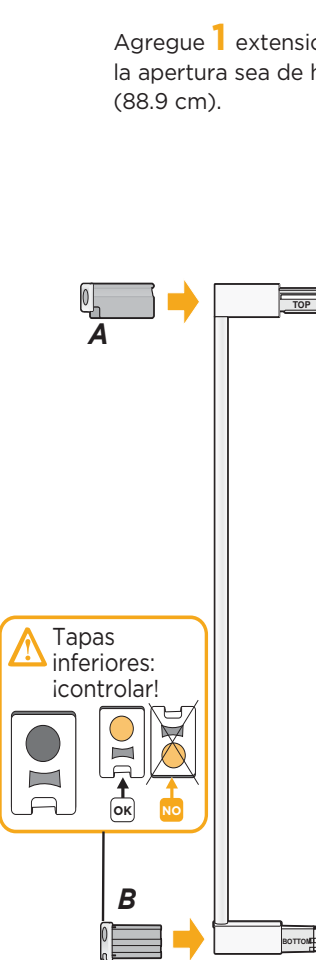

2d

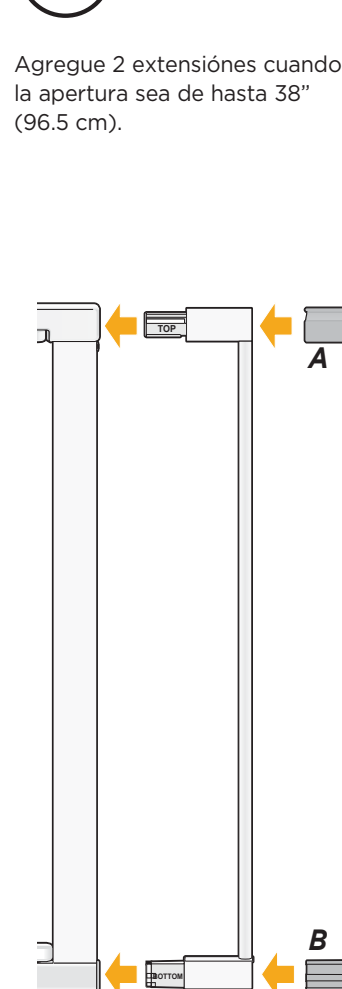

3 Insertar los topes a presión en las 4 esquinas

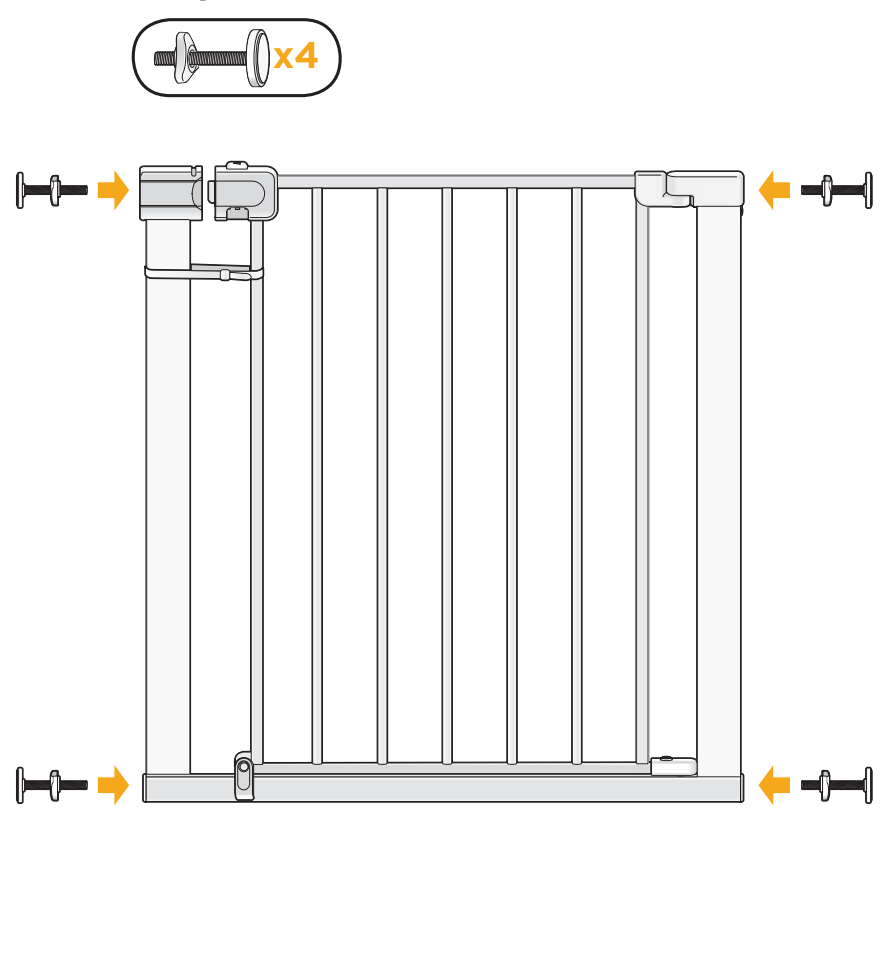

4 Instalar las tapas de pared

- **SE DEBEN** instalar copas de pared para máxima seguridad.
- **NO** retire el adhesivo hasta el paso 4f.
- Instale la puerta centrada y al ras del piso.

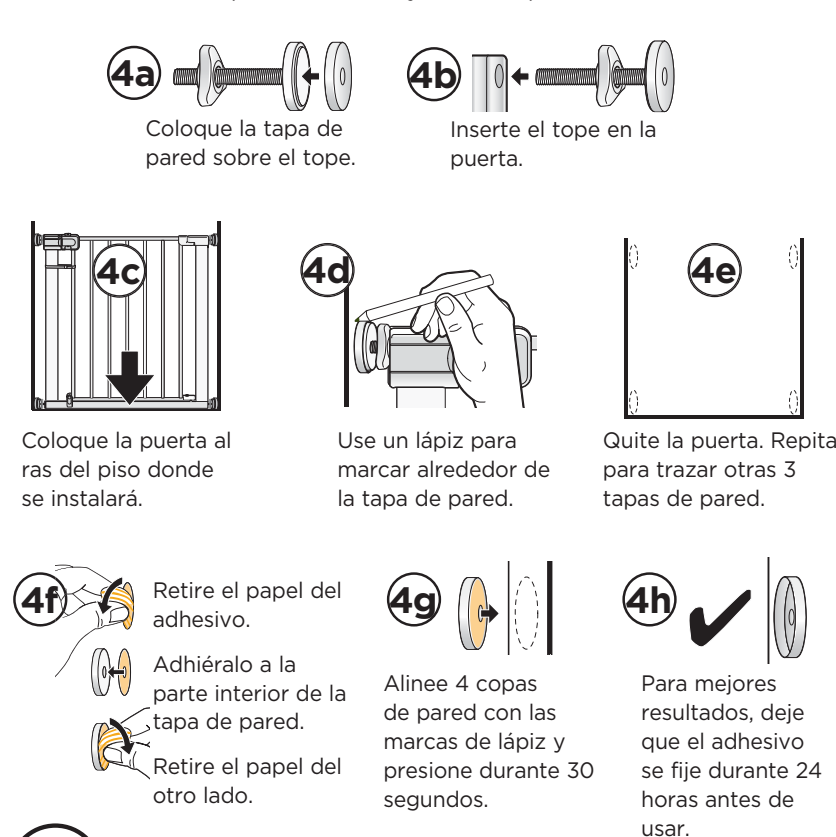

5 Colocar en el espacio

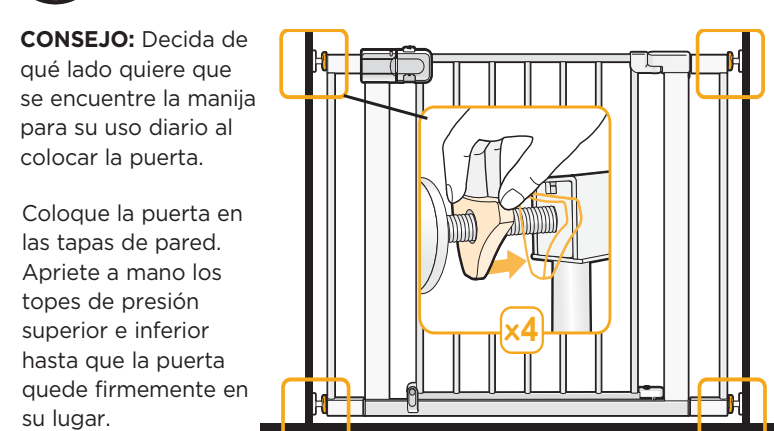

6 Controle una y otra vez el indicador

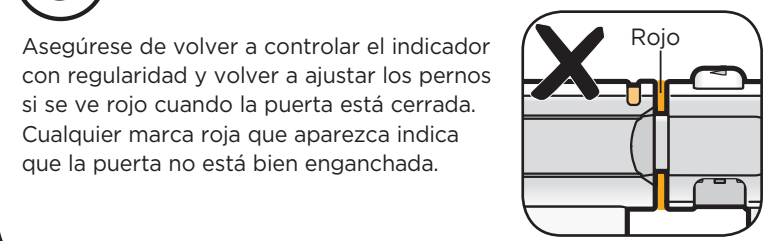

Para usar

7 Quite la corbata, quite la señal 'PARAR', eleve los topes de giro y abra la puerta

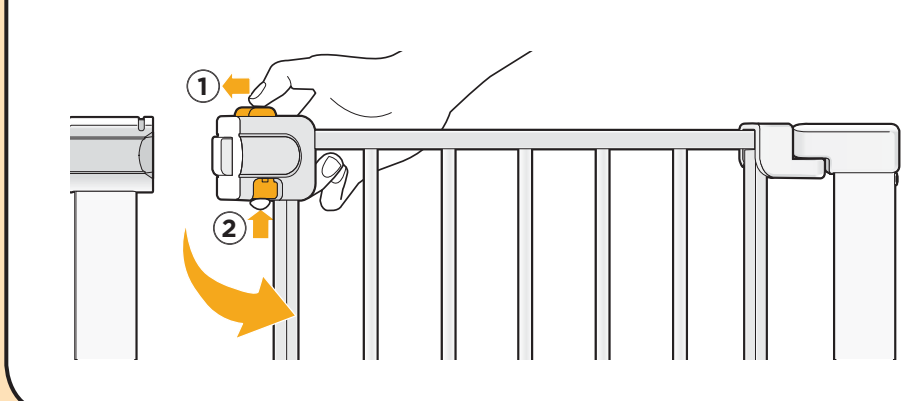

Opcional: Usar los topes de giro

